



Honeywell

Installation Guide

RTH3100C

Non-Programmable Digital Thermostat



69-1891ES-1



CAUTION: ELECTRICAL HAZARD

Turn off power at the furnace or the fuse/circuit breaker panel before you begin.



MERCURY NOTICE

If this product is replacing a control that contains mercury in a sealed tube, do not place the old control in the trash. Contact your local waste management authority for instructions regarding recycling and proper disposal.

Need Help?

For assistance with this product please visit <http://yourhome.honeywell.com>
or call Honeywell Customer Care toll-free at **1-800-468-1502**

Read and save these instructions.

© U.S. Registered Trademark. Patents pending.
Copyright © 2006 Honeywell International Inc. All rights reserved.

Table of contents

Getting started

Installation tips.....	2
Pre-installation checklist	3

Old thermostat removal

Remove old thermostat	5
Identify and label wires.....	6

New thermostat installation

Wallplate mounting	8
Wire connections	11
Battery installation	13
Thermostat mounting	14

System setup

How to change settings.....	15
Set auxiliary heat cycle rate.....	16
Set emergency heat cycle rate	17
Set temperature display	18

Appendices

In case of difficulty.....	19
Customer assistance	21
Accessories.....	21
1-year limited warranty.....	22



Installation Guide

Installation is easy – even if you've never done it before!

Your new thermostat has been designed for fast, easy installation. Just follow the simple, step-by-step instructions in the following pages.

Install in three simple steps

- Label wires and remove your old thermostat (see pages 5-7).
- Install and wire your new thermostat (see pages 8-14).
- Set your new thermostat to match your heating/cooling system (see pages 15-18).

Installation tips

- Have everything you need ready to go before you begin (see pages 3-4).
- Do not use wire color as a guide. Use wire labels instead (see page 7).



Pre-installation checklist

Check to make sure your package includes the following items:

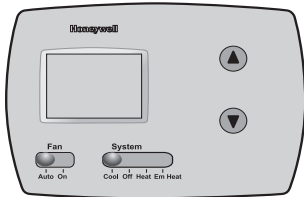

RTH3100C thermostat
(wallplate attached to back)



Operating Manual



Wall anchors and
mounting screws
(2 each)

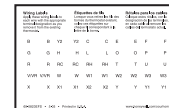

Wire Labels

Pre-installation checklist

Required tools & supplies

- No. 2 Phillips screwdriver
- Small pocket screwdriver
- Drill
- Drill bit (3/16" for drywall, 7/32" for plaster)
- Hammer
- Pencil
- Electrical tape
- Level (optional)
- Two fresh AA alkaline batteries

Remove your old thermostat

1. **Turn off power** at heating/cooling system (or fuse/circuit-breaker panel).
2. Remove cover and thermostat, but leave wallplate with wires attached.

Leave wallplate in place.

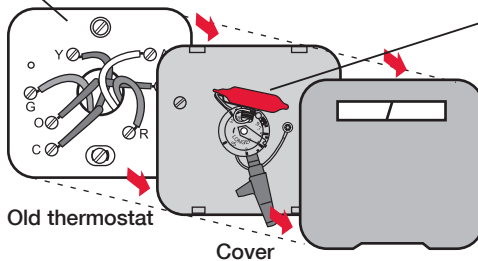

Is there a sealed tube containing mercury?
If so, see inside front cover of this manual
for proper disposal instructions.

Identify wires you will not use

If any wires are not attached to terminals in your old thermostat, do not connect them to your new thermostat.

Wrap the bare metal ends of each unused wire with electrical tape, so it cannot touch and short out other wires.

Do not use **unconnected** wires.

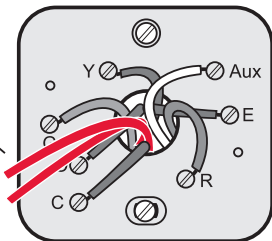

Label wires and remove old wallplate

Use a screwdriver to disconnect wires one by one. As you disconnect each wire, wrap it with the label matching the letter on your old thermostat. (Adhesive labels are supplied in your thermostat package.)

Remove the old wallplate only after all wires are labeled. Be careful not to let loose wires fall into the wall opening.

Wrap supplied labels securely around each wire.

Do not let wires fall into wall opening!



IGNORE WIRE COLORS:

Use only letter designations to identify wire types.

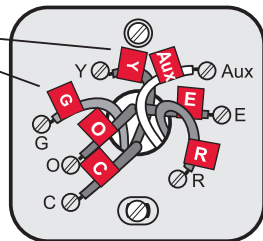

Installation Guide

Remove wallplate

Pull at bottom to remove thermostat from wallplate.

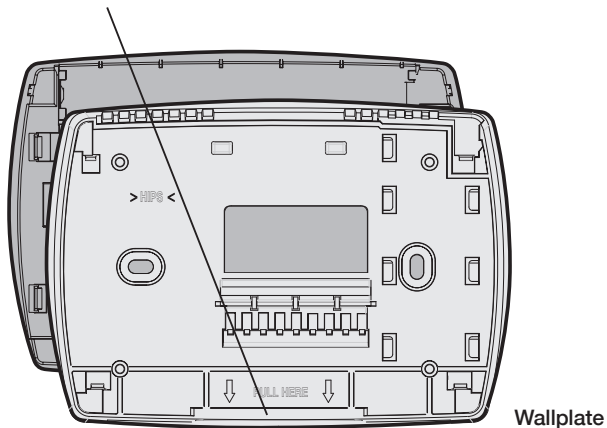

8

Mark wallplate mounting position

1. Pull wires through wallplate.
2. Level wallplate if desired (lay level across tabs).
3. Mark positions of both screw holes.

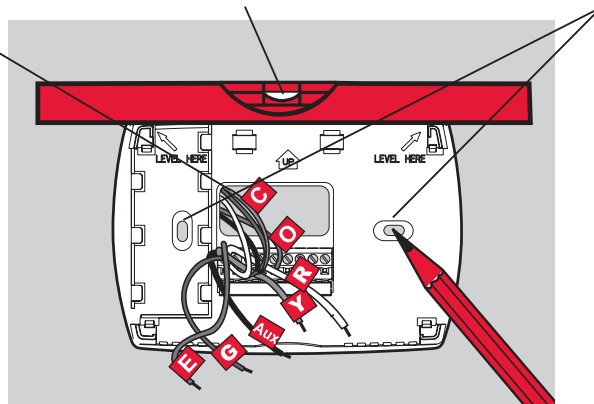

Mount wallplate

1. Drill holes at pencil-marked locations:
3/16" holes for drywall
7/32" holes for plaster
2. Use hammer to tap anchors into holes until flush with wall.
3. Place wallplate over anchors and insert screws. Check level if desired, then tighten screws.

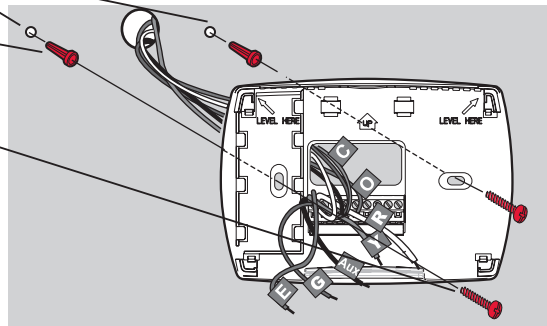

Connect wires (typical installation)

1. Match each labeled wire with same letter on terminal.
2. Use a screwdriver to loosen screw terminals, insert wires, then tighten screws.
3. Push any excess wire back into the wall opening.

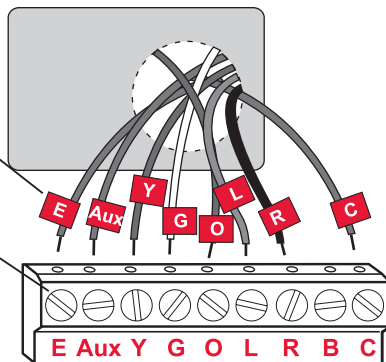

Labels don't match?

If labels do not match letters on thermostat, see next page.

Connect wires (less common wire designations)

If labels do not match thermostat letters, check the chart at right (see notes, below).

1 If the old thermostat had both **V** and **VR** wires, contact a heating/cooling contractor for help.

2 If the old thermostat had both **O** and **B** wires, attach the **B** wire to the **C** terminal. If another wire is attached to the **C** terminal, call 1-800-468-1502 for help.

3 If the old thermostat had **W1**, **W2** and **Y** wires, contact a heating/cooling contractor for help.

4 If no wire matches the **E** terminal on the new thermostat, use a small piece of wire to connect terminals **E** and **Aux**.

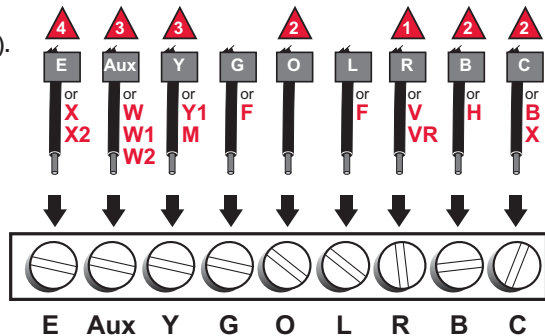

Install batteries

Install two fresh AA alkaline batteries in back of thermostat.

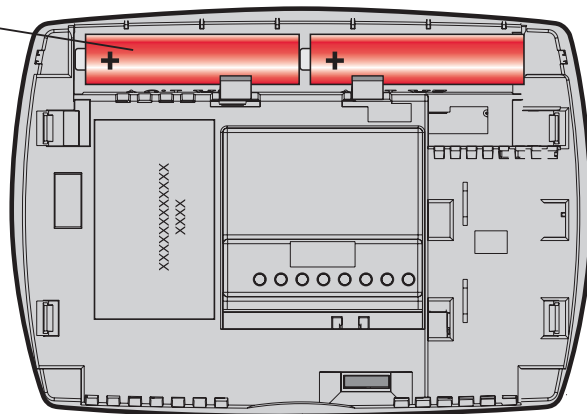

Back of thermostat

Mount thermostat and restore electrical power

1. Align the 4 tabs on the wallplate with corresponding slots on the back of the thermostat, then push gently until the thermostat snaps into place.
2. Restore electrical power at the heating/cooling system, or at the fuse/circuit-breaker panel.



TIP:

If wires interfere when you try to mount the thermostat, push excess wire back into the wall opening.

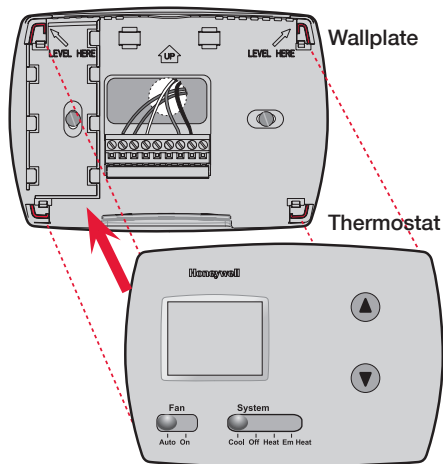

System setup (set thermostat to match your system)

Next, you must set the thermostat to control the heating and cooling system in your home. Press and hold the ▲ and ▼ buttons to enter system setup.

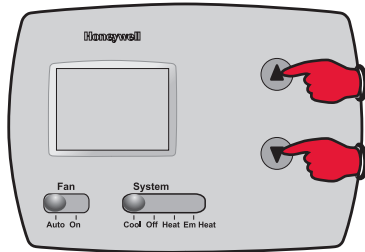

To begin, press and hold the ▲ and ▼ buttons until the display changes.

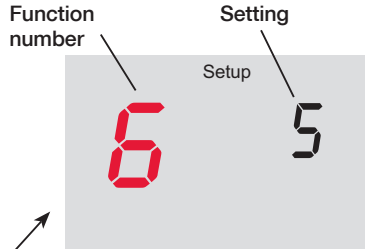

Press ▼ to change settings.

Press ▲ to advance to next function.

Press and hold ▼▲ to exit and save settings.

Function 6: Auxiliary heat cycle rate

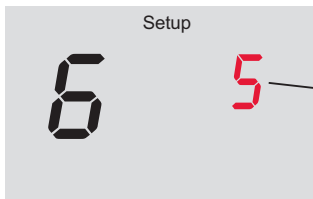

Press the ▼ button to select your auxiliary heating system and optimize its operation:

- 5** For gas or oil furnaces of less than 90% efficiency
- 1** For steam or gravity systems
- 3** For hot water systems & furnaces of over 90% efficiency
- 9** For electric furnaces



Press to change setting.



When finished, press to advance to the next function.

Function 8: Emergency heat cycle rate

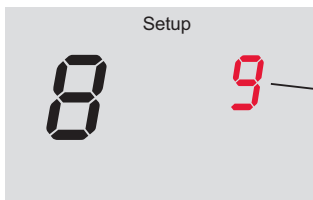

Press the ▼ button to select your emergency heating system and optimize its operation:

- 9 For electric furnaces
- 1 For steam or gravity systems
- 3 For hot water systems & furnaces of over 90% efficiency
- 5 For gas or oil furnaces of less than 90% efficiency



Press to change setting.



When finished, press to advance to the next function.

Function 14: Temperature display

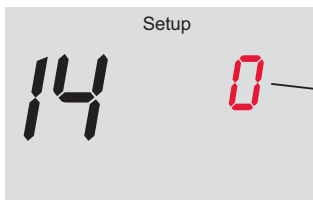

Press the ▼ button to select Fahrenheit or Celsius temperature display:

0 Fahrenheit temperature display (°F)

1 Celsius temperature display (°C)



Press to change setting.



When finished, press and hold both buttons to exit and save changes.



In case of difficulty

If you have difficulty with your thermostat, please try the following suggestions. Most problems can be corrected quickly and easily.

Display is blank

- Check circuit breaker and reset if necessary.
- Make sure power switch at heating & cooling system is on.
- Make sure furnace door is closed securely.
- Make sure fresh AA alkaline batteries are correctly installed (see page 13).

Heating or cooling system does not respond

- Set system switch to Heat. Make sure the temperature is set higher than the Inside temperature.
- Set system switch to Cool. Make sure the temperature is set lower than the Inside temperature.
- Check circuit breaker and reset if necessary.
- Make sure heating & cooling power switches are on.
- Make sure furnace door is securely closed.
- Wait 5 minutes for the system to respond.

In case of difficulty

Temperature settings do not change

Make sure heating and cooling temperatures are set to acceptable ranges:

- Heat: 40° to 90°F (4.5° to 32°C).
- Cool: 50° to 99°F (10° to 37°C).

“Cool On” or “Heat On” is flashing

- Compressor protection feature is engaged. Wait 5 minutes for the system to restart safely, without damage to the compressor.

“Heat On” is not displayed

- Set the System switch to Heat, and set the temperature level above the current room temperature.

“Cool On” is not displayed

- Set the System switch to Cool, and set the temperature level below the current room temperature.

Customer assistance

Pull at bottom to remove thermostat from wallplate.

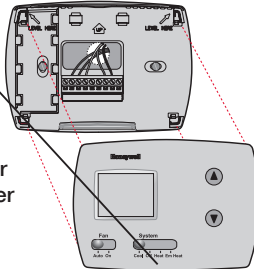

Turn thermostat over to find model number and date code.

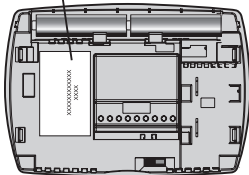

For assistance with this product, please visit <http://yourhome.honeywell.com>.

Or call Honeywell Customer Care toll-free at **1-800-468-1502**.

To save time, please note your model number and date code before calling.

Accessories/replacement parts

To order, please call Honeywell Customer Care toll-free at **1-800-468-1502**.

Cover plate* Part No. 50002883-001

*Use to cover marks left by old thermostats.

1-year limited warranty

Honeywell warrants this product, excluding battery, to be free from defects in the workmanship or materials, under normal use and service, for a period of one (1) year from the date of purchase by the consumer. If at any time during the warranty period the product is determined to be defective or malfunctions, Honeywell shall repair or replace it (at Honeywell's option).

If the product is defective,

- (i) return it, with a bill of sale or other dated proof of purchase, to the place from which you purchased it; or
- (ii) call Honeywell Customer Care at 1-800-468-1502. Customer Care will make the determination whether the product should be returned to the following address:
Honeywell Return Goods, Dock 4 MN10-3860, 1885 Douglas Dr. N., Golden Valley, MN 55422, or whether a replacement product can be sent to you.

This warranty does not cover removal or reinstallation costs. This warranty shall not apply if it is shown by Honeywell that the defect or malfunction was caused by damage which occurred while the product was in the possession of a consumer.

Honeywell's sole responsibility shall be to repair or replace the product within the terms stated above. HONEYWELL SHALL NOT BE LIABLE FOR ANY LOSS OR DAMAGE OF ANY KIND,

1-year limited warranty

INCLUDING ANY INCIDENTAL OR CONSEQUENTIAL DAMAGES RESULTING, DIRECTLY OR INDIRECTLY, FROM ANY BREACH OF ANY WARRANTY, EXPRESS OR IMPLIED, OR ANY OTHER FAILURE OF THIS PRODUCT. Some states do not allow the exclusion or limitation of incidental or consequential damages, so this limitation may not apply to you.

THIS WARRANTY IS THE ONLY EXPRESS WARRANTY HONEYWELL MAKES ON THIS PRODUCT. THE DURATION OF ANY IMPLIED WARRANTIES, INCLUDING THE WARRANTIES OF MERCHANTABILITY AND FITNESS FOR A PARTICULAR PURPOSE, IS HEREBY LIMITED TO THE ONE-YEAR DURATION OF THIS WARRANTY. Some states do not allow limitations on how long an implied warranty lasts, so the above limitation may not apply to you.

This warranty gives you specific legal rights, and you may have other rights which vary from state to state.

If you have any questions concerning this warranty, please write Honeywell Customer Relations, 1985 Douglas Dr., Golden Valley, MN 55422 or call 1-800-468-1502. In Canada, write Retail Products ON15-02H, Honeywell Limited/Honeywell Limitée, 35 Dynamic Drive, Scarborough, Ontario M1V4Z9.

Automation and Control Systems

Honeywell International Inc.

1985 Douglas Drive North

Golden Valley, MN 55422

<http://yourhome.honeywell.com>



Printed in U.S.A. on recycled paper containing at least 10% post-consumer paper fibers.

® U.S. Registered Trademark.

© 2006 Honeywell International Inc.

69-1891ES-1 M.S. Rev. 04-06

Honeywell Limited-Honeywell Limitée

35 Dynamic Drive

Scarborough, Ontario M1V 4Z9

Honeywell



Honeywell

Guía de instalación

RTH3100C

Termostato digital no programable



69-1891ES-1



PRECAUCIÓN: RIESGO ELÉCTRICO

Antes de comenzar, corte la electricidad del sistema de calefacción y refrigeración o del panel del interruptor de circuito/fusible.



AVISO SOBRE EL MERCURIO

En caso de que este producto reemplace a un control que contenga mercurio en tubo sellado, evite arrojar el viejo control a la basura. Póngase en contacto con la autoridad local para el manejo de desechos a fin de obtener instrucciones sobre el reciclado y la correcta eliminación de este tipo de desechos.

¿Necesita ayuda?

Para obtener asistencia relacionada con este producto, visite <http://yourhome.honeywell.com> o llame gratis al servicio de atención al cliente de Honeywell, al **1-800-468-1502**

Lea y conserve estas instrucciones.

© Marca registrada de los EE. UU. Patentes en trámite.
Copyright © 2006, Honeywell International Inc. Todos los derechos reservados.

Indice

Como comenzar

Consejos para la instalación	2
Lista de control previo a la instalación	3

Extracción del termostato viejo

Extraiga el termostato viejo	5
Identifique y marque los cables.....	6

Instalación del termostato nuevo

Instalación de la placa para pared	8
Conexiones eléctricas	11
Instalación de la batería	13
Instalación del termostato.....	14

Programación del sistema

Como cambiar los ajustes.....	15
Fije la velocidad del ciclo térmico auxiliar.....	16
Fije la velocidad del ciclo térmico de emergencia	17
Fije el indicador de temperatura.....	18

Apéndice

En caso de dificultad.....	19
Servicio de atención al cliente	21
Accesorios.....	21
Garantía limitada de un año	22

¡La instalación es fácil — aunque se realice por primera vez!

El nuevo termostato fue diseñado para una instalación rápida y fácil. Sólo tiene que seguir las sencillas instrucciones que se detallan paso a paso en las siguientes páginas.

Instalación en tres pasos sencillos

- Marque los cables y extraiga el termostato viejo (vea las páginas 5 a 7).
- Instale y conecte el termostato nuevo (vea las páginas 8 a 14).
- Fije el termostato nuevo para que coincida con el sistema de calefacción y enfriamiento (vea las páginas 15 a 18).

Consejos para la instalación

- Tenga listo todo lo necesario para la instalación antes de comenzar (vea las páginas 3 a 4).
- No utilice cables de colores como guía. Utilice etiquetas para cable (vea la página 7).

Lista de control previo a la instalación

Asegúrese de que el paquete incluya los siguientes artículos:

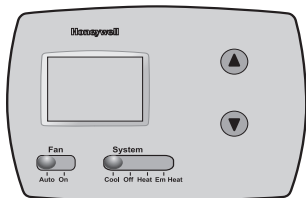

Termostato RTH3100C
(placa para pared fija en la
parte trasera)



Manual de funcionamiento



Anclas de expansión
para pared y tornillos de
montaje (2 de cada uno)

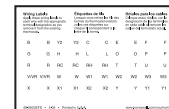

Etiquetas de los
cables

Lista de control previo a la instalación

Herramientas y artículos necesarios

- Destornillador Phillips N.º 2
- Destornillador pequeño de bolsillo
- Taladro
- Broca para taladro (3/16" para panel de yeso, 7/32" para yeso)
- Martillo
- Lápiz
- Cinta aislante
- Nivelador (opcional)
- Dos baterías alcalinas AA nuevas

Extraiga el termostato viejo

1. **Corte el suministro de energía eléctrica** del sistema de calefacción y enfriamiento (o del fusible o panel del interruptor de circuito).
2. Extraiga la cubierta y el termostato, pero deje la placa para pared con cables en su lugar.

Deje la placa para pared en su lugar.

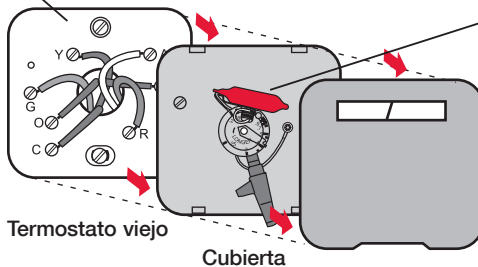

¿Hay algún tubo sellado que contenga mercurio? Si lo hay, consulte en el interior de la portada de este manual para obtener las instrucciones de desecho adecuadas.

Identifique los cables que no usará

Si los cables no están fijos en los terminales del termostato viejo, no los conecte al termostato nuevo.

Enrosque los extremos de metal desnudo de cada cable que no se utiliza con cinta aislante, de manera que no toquen los otros cables ni hagan cortocircuito con ellos.

No utilice cables **que no estén conectados.**

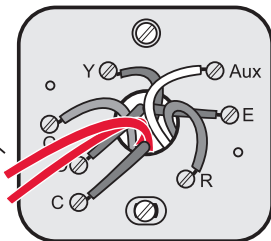

Marque los cables y extraiga la vieja placa para pared

Utilice un destornillador para desconectar los cables de uno en uno. A medida que desconecta cada cable, enrósquelo con la etiqueta que coincide con la letra del termostato viejo. (En el paquete del termostato, se suministran etiquetas adhesivas).

Extraiga la vieja placa para pared sólo después de que todos los cables estén marcados. Tenga cuidado para no dejar caer los cables por la abertura de la pared.

Enrosque firmemente las etiquetas suministradas alrededor de cada cable.

¡No deje que los cables caigan por la abertura de la pared!



IGNORE LOS COLORES DE LOS CABLES:

sólo señale con letras para identificar los tipos de cable.

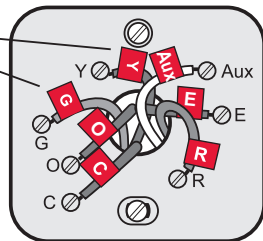

Extraiga la placa para pared

Hale de la parte inferior para quitar el termostato de la placa para pared.

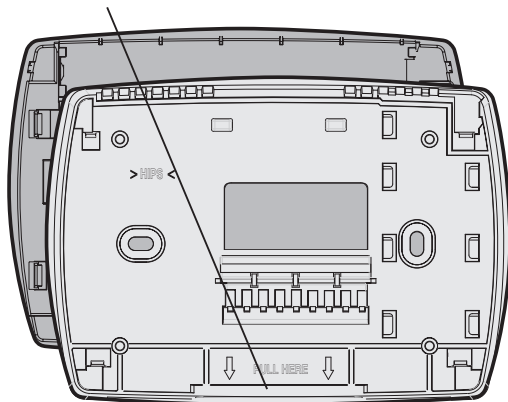

Placa para pared

8

Marque la posición de instalación de la placa para pared

1. Deslice los cables por la placa para pared.
2. Nivele la placa para pared, si lo desea (coloque los niveles a través de las trabillas).
3. Marque las posiciones de ambos agujeros para los tornillos.

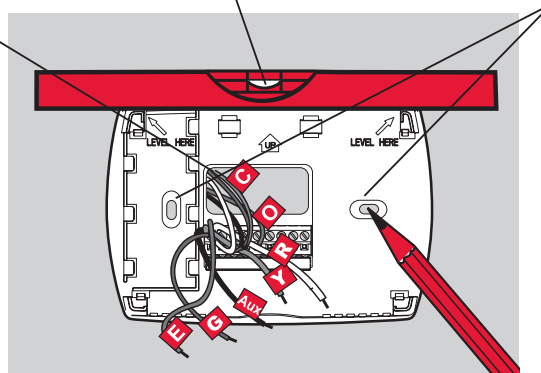

Instale la placa para pared

1. Realice agujeros en las ubicaciones marcadas con lápiz: de 3/16" para panel de yeso y de 7/32" para yeso
2. Use un martillo para golpear suavemente las anclas de expansión en los agujeros hasta que queden a ras de la pared.
3. Coloque la placa para pared en las anclas de expansión e inserte los tornillos. Si lo desea, controle el nivel y, luego, ajuste los tornillos.

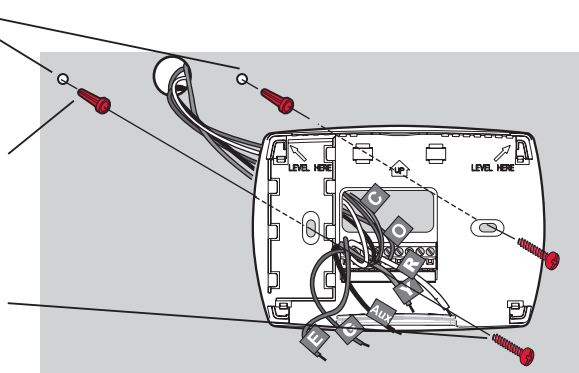

Conecte los cables (instalación típica)

1. Haga coincidir cada cable marcado con el terminal que tenga la misma letra.
2. Use un destornillador para aflojar los terminales del tornillo, inserte los cables y, luego, ajuste los tornillos.
3. Introduzca el excedente de cable en la abertura de la pared.

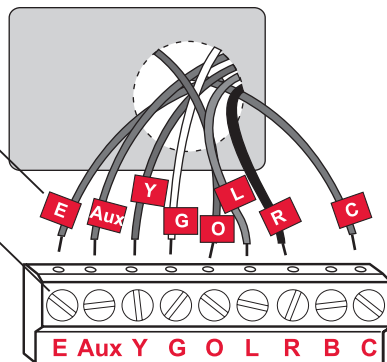

¿Las etiquetas no coinciden?

Si las etiquetas no coinciden con las letras del termostato, vea la siguiente página.

Conecte los cables (designaciones de cables menos comunes)

Si las etiquetas no coinciden con las letras del termostato, consulte la tabla que está a la derecha (vea las notas que están a continuación).

- 1** Si el termostato viejo tenía cables **V** y **VR**, póngase en contacto con un contratista de sistemas de calefacción y enfriamiento para solicitar ayuda.
- 2** Si el termostato viejo tenía cables **O** y **B**, fije el cable **B** en el terminal **C**. Si se fijó otro cable en el terminal **C**, llame al 1-800-468-1502 para solicitar ayuda.
- 3** Si el termostato viejo tenía cables **W1**, **W2** y **Y**, póngase en contacto con un contratista de sistemas de calefacción y enfriamiento para solicitar ayuda.
- 4** Si ningún cable coincide con el terminal **E** del termostato nuevo, use un pequeño trozo de cable para conectar los terminales **E** y **Aux**.

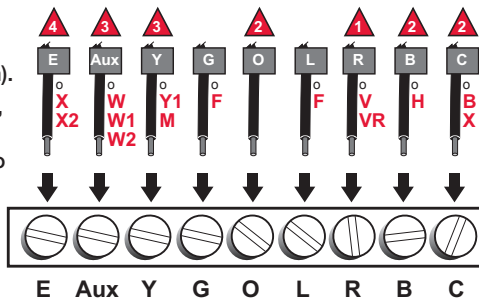

Instale las baterías

Instale dos baterías alcalinas AA nuevas en la parte posterior del termostato.

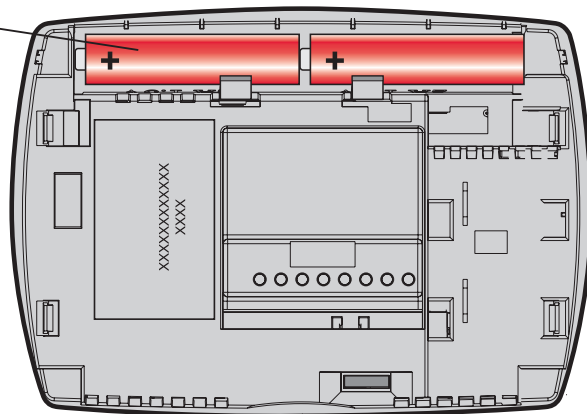

Parte posterior del termostato

Instale el termostato y vuelva a conectar el suministro de energía eléctrica

1. Alinee las 4 trabillas de la placa para pared con las ranuras correspondientes de la parte posterior del termostato, luego, empuje suavemente hasta que el termostato encaje en su lugar.
2. Vuelva a conectar el suministro de energía eléctrica del sistema de calefacción y enfriamiento o del fusible o panel del interruptor de circuito.



CONSEJO:

Si los cables interfieren cuando intenta instalar el termostato, introduzca el excedente de cables en la abertura de la pared.

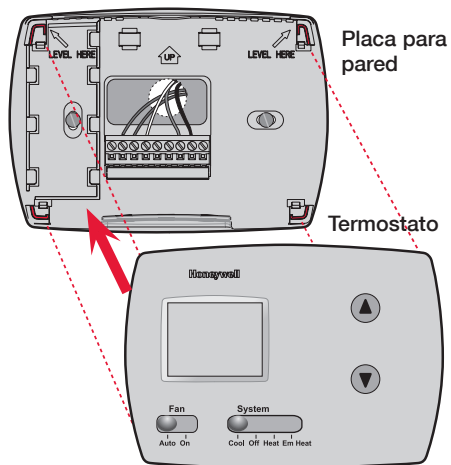

Programación del sistema (fije el termostato para que coincida con su sistema)

Luego, debe fijar el termostato para controlar el sistema de calefacción y enfriamiento de su hogar. Mantenga presionados los botones ▲ y ▼ para introducir la programación del sistema.

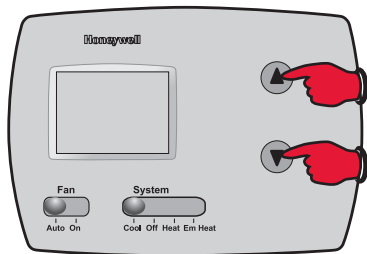

Para comenzar, mantenga presionados los botones ▲ y ▼ hasta que el indicador cambie.

Número de función Ajustes

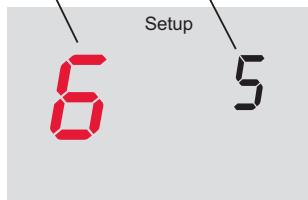

Presione ▼ para cambiar los ajustes.

Presione ▲ para avanzar hasta la siguiente función. Mantenga presionado ▼▲ para salir y guardar los ajustes.

Función 6: Velocidad del ciclo térmico auxiliar

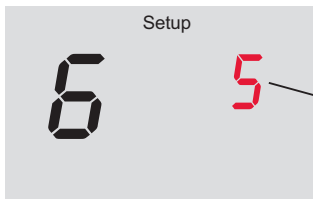

Presione el botón ▼ para seleccionar el sistema de calefacción auxiliar y optimizar su funcionamiento:

- 5** Para sistemas de calefacción con gas o con aceite de menos de un 90% de efectividad
- 1** Para sistemas de vapor y de gravedad
- 3** Para sistemas de agua caliente y sistemas de calefacción de más de un 90% de efectividad
- 9** Para sistemas de calefacción eléctricos



Presione para cambiar los ajustes.



Cuando finalice, presione para avanzar hasta la siguiente función.

Función 8: Velocidad del ciclo térmico de emergencia

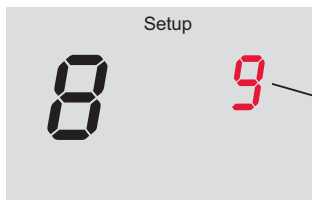

Presione el botón ▼ para seleccionar el sistema de calefacción de emergencia y optimizar su funcionamiento:

- 9** Para sistemas de calefacción eléctricos
- 1** Para sistemas de vapor y de gravedad
- 3** Para sistemas de agua caliente y sistemas de calefacción de más de un 90% de efectividad
- 5** Para sistemas de calefacción con gas o con aceite de menos de un 90% de efectividad

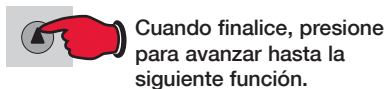
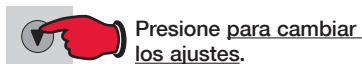

Función 14: Indicador de temperatura

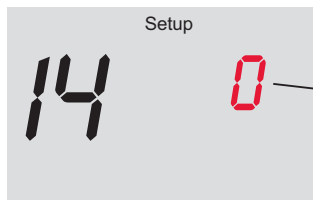

Presione el botón ▼ para mostrar la temperatura en grados Fahrenheit o en grados Celsius:

- 0 Aparece la temperatura en grados **Fahrenheit** (°F)
- 1 Aparece la temperatura en grados **Celsius** (°C)

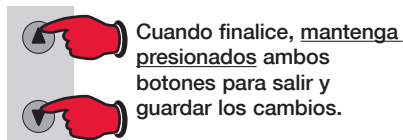
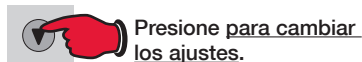

En caso de dificultad

Si tiene dificultades con el termostato, intente seguir las sugerencias que se indican a continuación. La mayoría de los problemas pueden corregirse rápida y fácilmente.

El indicador está en blanco

- Controle el interruptor de circuito y, si es necesario, reinícielo.
- Asegúrese de que los interruptores eléctricos de calefacción y enfriamiento estén encendidos.
- Asegúrese de que la puerta del sistema de calefacción esté bien cerrada.
- Asegúrese de que las baterías alcalinas AA nuevas estén correctamente instaladas (vea la página 13).

El sistema de calefacción o enfriamiento no responde

- Fije el interruptor del sistema en Heat. Asegúrese de que la temperatura sea más alta que la temperatura interna.
- Fije el interruptor del sistema en Cool. Asegúrese de que la temperatura sea más baja que la temperatura interna.
- Controle el interruptor de circuito y, si es necesario, reinícielo.
- Asegúrese de que los interruptores eléctricos de calefacción y enfriamiento estén encendidos.
- Asegúrese de que la puerta del sistema de calefacción esté bien cerrada.
- Espere 5 minutos para que responda el sistema.



En caso de dificultad

Los ajustes de la temperatura no cambian

Asegúrese de que las temperaturas de calefacción y enfriamiento esté dentro de los rangos aceptables:

- Heat: de 40 °F a 90 °F (de 4,5 °C a 32 °C).
- Cool: de 50 °F a 99 °F (de 10 °C a 37 °C).

El mensaje “Cool On” o “Heat On” titila

- La función de protección del compresor está funcionando. Espere 5 minutos para que el sistema se vuelva a iniciar de forma segura, sin dañar el compresor.

No aparece el mensaje “Heat On”

- Fije el interruptor del sistema en Heat y el nivel de temperatura por encima de la temperatura ambiente actual.

No aparece el mensaje “Cool On”

- Fije el interruptor del sistema en Cool y el nivel de temperatura debajo de la temperatura ambiente actual.



Servicio de atención al cliente

Hale de la parte inferior para quitar el termostato de la placa para pared.

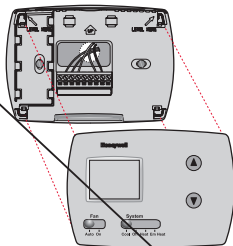

Voltee el termostato para encontrar el número de modelo y el código de fecha.

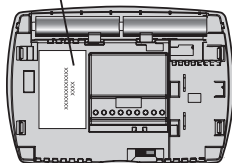

Para obtener asistencia relacionada con este producto, visite <http://yourhome.honeywell.com>.

O llame gratis al servicio de atención al cliente de Honeywell, al **1-800-468-1502**.

Para ahorrar tiempo, anote el número de modelo y el código de fecha antes de llamar.

Accesorios y piezas de repuesto

Para hacer el pedido, comuníquese con el número gratuito del servicio de atención al cliente de Honeywell, llamando al **1-800-468-1502**.

Placa protectora* ...Pieza N.º 50002883-001

*Úselo para cubrir las marcas que dejan los termostatos viejos.

Garantía limitada de un año

Honeywell garantiza por un período de un (1) año, a partir de la fecha de la compra realizada por el consumidor, que este producto, sin incluir las baterías, no presentará defectos en los materiales ni en lo referente a la mano de obra, en condiciones normales de uso y de servicio. Si en cualquier momento, durante el período de vigencia de la garantía, se determina que el producto es defectuoso o que funciona mal, Honeywell lo reparará o lo reemplazará (a elección de Honeywell).

Si el producto tiene defectos:

- (i) devuélvalo al lugar donde lo compró, acompañado de la factura de compra o de otra prueba de compra que incluya la fecha; o
- (ii) llame al servicio de atención al cliente de Honeywell, al 1-800-468-1502. El servicio de atención al cliente determinará si el producto debe devolverse a la siguiente dirección: Honeywell Return Goods, Dock 4 MN10-3860, 1885 Douglas Dr. N., Golden Valley, MN 55422; o si se le enviará un producto de reemplazo.

Esta garantía no cubre los costos de desinstalación y reinstalación. Esta garantía no será válida si Honeywell demuestra que el defecto o el mal funcionamiento se deben a un daño que ocurrió cuando el producto estaba en posesión del consumidor.

La única responsabilidad de Honeywell será la de reparar o reemplazar el producto de acuerdo con los términos aquí establecidos. HONEYWELL NO SERA RESPONSABLE DE NINGUNA

Garantía limitada de un año

PERDIDA NI DE NINGUN DAÑO DE NINGUN TIPO, INCLUIDOS LOS DAÑOS CAUSALES O INCIDENTALES QUE RESULTEN, DIRECTA O INDIRECTAMENTE, DEL INCUMPLIMIENTO DE CUALQUIER GARANTIA, EXPRESA O IMPLICITA, O DE CUALQUIER OTRA FALLA DE ESTE PRODUCTO. Algunos estados no permiten la exclusión o la limitación de los daños causales o incidentales, por lo tanto, es posible que la limitación no se aplique en su caso.

ESTA ES LA UNICA GARANTIA EXPRESA QUE HONEYWELL RECONOCE SOBRE ESTE PRODUCTO. LA DURACION DE CUALQUIER GARANTIA IMPLICITA, INCLUIDAS LAS GARANTIAS DE APTITUD E IDONEIDAD PARA UN FIN DETERMINADO, QUEDA, POR EL PRESENTE, LIMITADA A LA DURACION DE UN AÑO DE ESTA GARANTIA. Algunos estados no permiten limitaciones en cuanto a la duración de las garantías implícitas, por lo tanto, es posible que la limitación anterior no se aplique en su caso.

Esta garantía le brinda derechos específicos, y usted puede tener otros derechos que varían para cada estado.

Si tiene preguntas acerca de esta garantía, escriba a Honeywell Customer Relations, 1985 Douglas Dr., Golden Valley, MN 55422, o llame al 1-800-468-1502. En el Canadá, escriba a Retail Products ON15-02H, Honeywell Limited/Honeywell Limitée, 35 Dynamic Drive, Scarborough, Ontario M1V4Z9.

Soluciones para automatización y control

Honeywell International Inc.
1985 Douglas Drive North
Golden Valley, MN 55422

<http://yourhome.honeywell.com>



Impreso en los EE. UU. en papel
reciclado que contiene al menos un
10% de fibras de papel reciclable.

® Marca registrada de los EE. UU.
© 2006, Honeywell International Inc.
69-1891ES-1 M.S. Rev. 04-06

Honeywell Limited-Honeywell Limitée
35 Dynamic Drive
Scarborough, Ontario M1V 4Z9

Honeywell